



Containerrührwerk Konus-Becher

Medien bis zum hochviskosen Bereich schonend ohne Lufteinzug im IBC-Container rühren.



Eine pfiffige Idee weiterentwickelt:

Becher-Konus-Rührwerke für den IBC-Container erfassen das gesamte Volumen des eigentlich für Rühraufgaben ungünstig geformten Transportgebindes und homogenisieren schonend mit äußerst geringem Scherkräfteintrag ohne Lufteinzug Medien bis zum hochviskosen Bereich.

In der Grundvariante wird der Antrieb auf eine stabile und leichte Aluminiumtraverse mit Handgriffen montiert, produktberührte Werkstoffe 1.4571 / Edelstahl (V4A).

Schnell zerlegt, schnell gereinigt:

Neu entwickelter Klappmechanismus ermöglicht das Einführen des Rührorgans durch die Standard-Öffnung des IBC-Containers von DN150. Bei der Arbeit klappt das System selbsttätig auf 600 / 650 mm auf, danach ist es in **Sekunden ohne Werkzeug zerlegt** und kann bequem und tottraumfrei gereinigt werden.



Geschlitzte Version für mehr Scherkräfte

Neben der Standardform mit geschlossenen Konen steht eine Version mit geschlitzten Konen zur Verfügung. Dadurch werden im Medium zusätzliche Turbulenzen gebildet – vorteilhaft im hohen Viskositätsbereich – und zusätzlich moderate Scherkräfte in das Medium induziert.

Darf es mehr sein...?

Ausführungen mit Ex-Schutz, verschiedene Antriebe mit optionaler Drehzahlverstellung mittels Frequenzumformer (FU) oder Verstellgetriebe stehen zur Verfügung, eine massive Edelstahltraverse mit Staplertaschen macht das Handling und Umsetzen des Gerätes durch eine einzige Person zum Kinderspiel...

...auf Wunsch komplett steckerfertig mit komplettem Schaltersatz und Stecker lieferbar –

...plug and play.

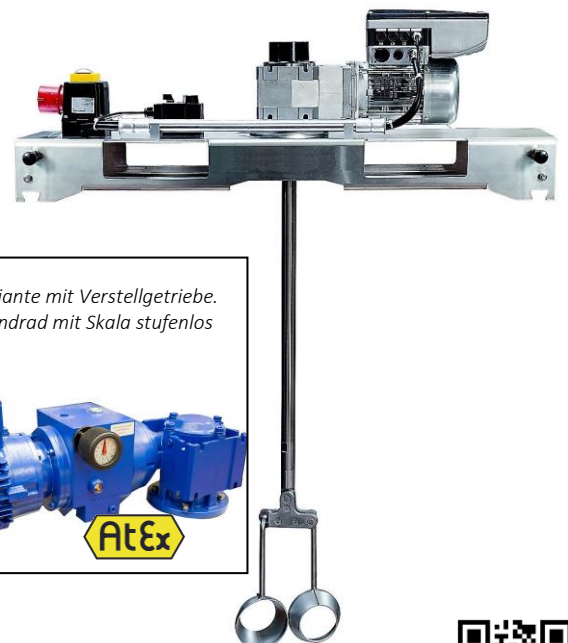

ATEX-Antriebsvariante mit Verstellgetriebe.
Drehzahl über Handrad mit Skala stufenlos einstellbar.





Grundauführung Containerrührwerk Konus-Becher:





Antrieb:	Winkeltriebmotor– 230 / 400 V, 50 Hz, IP 55 mit Thermokontakt / ISO-Klasse F.
Traverse:	Aluminiumprofil mit Tragegriffen und rundum geschlossenen Staplertaschen
Welle:	Ø 30 mm, in Getriebehohlwelle fixiert.
Rührorgan:	Klappbares Konus-Becher-Rührorgan Ø 600 mm / Ø 650 mm
Werkstoffe:	Alle medienberührten Teile aus Edelstahl 1.4571 / V4A

Preis Grundauführung: 1.850,00 €

Optionen und Ausstattungen ohne Ex-Schutz:

Winkeltriebmotor 1,5 kW Drehzahlverstellung (29-292 min ⁻¹) mittels integriertem Frequenzumrichter (FU) und Drehregler mit Skala zur Einstellung der Drehzahl	Aufpreis: ¹⁾ 850,00 €
Winkeltriebmotor 2,2 kW Drehzahlverstellung (29-292 min ⁻¹) mittels integriertem Frequenzumrichter (FU) und Drehregler mit Skala zur Einstellung der Drehzahl	Aufpreis: ¹⁾ 1.250,00 €
Winkeltriebmotor 3,0 kW Drehzahlverstellung (29-292 min ⁻¹) mittels integriertem Frequenzumrichter (FU) und Drehregler mit Skala zur Einstellung der Drehzahl	Aufpreis: ¹⁾ 1.450,00 €
Schalter-Stecker-Kombination (Schaltersatz) für Winkeltriebmotoren mit FU:²⁾ Ein / Aus-Schalter / Unterspannungsauslöser, Phasenwender, Thermokontakt, CEE-Stecker 5-polig, 16 A bis Motorleistung 4 kW.	Aufpreis: ¹⁾ 165,00 €

Optionen und Ausstattungen mit Ex-Schutz:

Schneckenstelltriebmotor (Kugelrollgetriebe) 1,3 kW Drehzahlverstellung (0-300 min ⁻¹) stufenlos verstellbar, II 2G E Ex e II T3.		Aufpreis: ¹⁾ 1.650,00 €
Schneckenstelltriebmotor (Kugelrollgetriebe) 1,85 kW Drehzahlverstellung (0-300 min ⁻¹) stufenlos verstellbar, II 2G E Ex e II T3.		Aufpreis: ¹⁾ 1.750,00 €
Schneckenstelltriebmotor (Kugelrollgetriebe) 1,5 kW Drehzahlverstellung (0-300 min ⁻¹) stufenlos verstellbar, II 2G E Ex e II T4.		Aufpreis: ¹⁾ 2.850,00 €
Ex-Motorschutzschalter (Schaltersatz) EExedIICT5-T6 für Ex-Antriebe:²⁾ Ein / Aus-Schalter, Unterspannungsauslöser, Anschlusskabel mit CEE-Stecker 16A, II 2G E Ex de IIC T6, 5-polig.		Aufpreis: ¹⁾ 1.090,00 €

Zusätzliche Ausstattung:

Edelstahltraverse mit rundum geschlossenen Staplertaschen als Ersatz für Standard-Alu-Traverse, robust für Hubwagen oder Stapler-Einsatz konzipiert.	Aufpreis: ¹⁾ 384,00 €
Transport- / Aufhängebügel aus Edelstahl (V2A)	Aufpreis: ¹⁾ 145,00 €
Geschlitzte Ausführung Rührorgan in geschlitzter Ausführung statt mit geschlossenen Konen – mehr Scherung zusätzliche Turbulenzen im Medium	Aufpreis: ¹⁾ 100,00 €
Sonderausführungen Sonderwerkstoffe, abweichende Containertypen- / Abmessungen, besondere Ansprüche an die Leistung / Steuerung / die Antriebe..., ..., ...,	Auf Anfrage

¹⁾ Aufpreis auf den Preis der Grundaufführung.

²⁾ Motorschutz ist auf jeden Fall dringend zu empfehlen. Entweder wird dieser beim Kunden durch geeignete Maßnahmen sicher gestellt, oder Sie bestellen ihn gleich mit und erhalten eine „steckerfertige“ Lösung.

Alle Preise verstehen sich netto ohne MwSt., ohne Fracht / Verpackung ab Werk.